



PELADORA DE PATATAS M-5

Ideal para espacios reducidos.



PREPARACIÓN DINÁMICA
PELADORAS DE PATATAS



DESCRIPCIÓN COMERCIAL

Cuerpo de acero inoxidable.

- ✓ Pelado por abrasivo, el cual desgasta la superficie del producto por rozamiento.
- ✓ El abrasivo es sumamente resistente y duradero.
- ✓ Abrasivo en plato.
- ✓ Sistema anti-retorno en la entrada de agua.
- ✓ Instalación muy sencilla.
- ✓ Posibilidad de colocar junto a un fregadero para desaguar.
- ✓ Cuerpo de acero inoxidable · Ideal para espacios reducidos
- ✓ Cuadro de mandos con pulsador de arranque, parada y temporizador de 0 a 6 min. con aviso acústico.

ACCESORIOS

- Soportes peladoras
- Filtros peladoras



www.sammic.es
 Fabricante de Equipos para Hostelería
 Basarte, 1
 20720 Azkoitia, Spain
ventas@sammic.com
 Tel.: +34 943 15 70 95



Proyecto	Fecha
Ref.	Uds.
Aprobado	

ficha de producto
actualizado 09/10/2020



PELADORA DE PATATAS M-5

Ideal para espacios reducidos.



ESPECIFICACIONES

Producción hora: 80 Kg / 100 Kg
Capacidad de carga por ciclo: 5 Kg
Temporizador (min-max): 0' - 6'
Potencia total: 300 W
Nivel de ruido a 1 m.: 70 dB(A)
Ruido de fondo: 32 dB(A)

Dimensiones exteriores

- ✓ Ancho: 333 mm
- ✓ Fondo: 367 mm
- ✓ Alto: 490 mm

Dimensiones externas con soporte

- ✓ Ancho con soporte: 425 mm
- ✓ Fondo con soporte: 555 mm
- ✓ Alto con soporte: 965 mm

Velocidad de plato: 300 rpm

Peso neto: 15.5 Kg

Dimensiones del embalaje

57 x 42 x 42 mm
Peso bruto: 18.5 Kg.

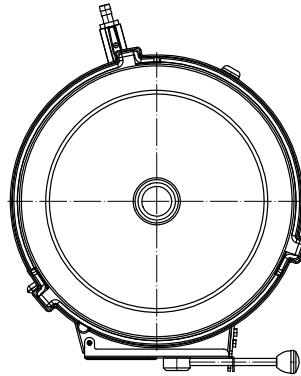
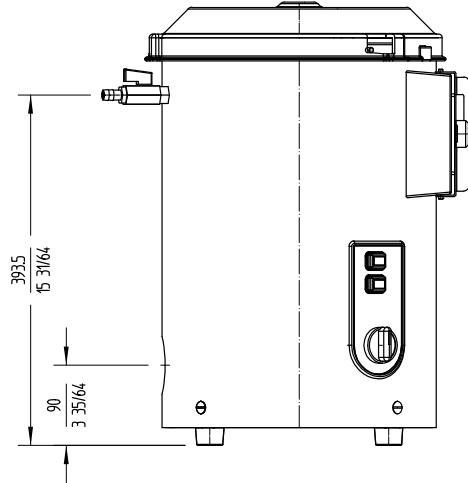
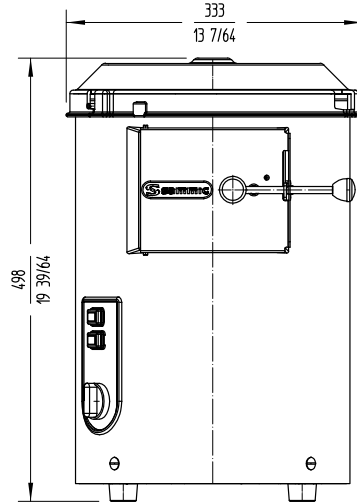

MODELOS DISPONIBLES

1000565 Peladora M-5 230/50-60/1

1000598 Peladora M-5 120/60/1 N

* Consulte para versiones especiales



www.sammic.es

Fabricante de Equipos para Hostelería
Basarte, 1
20720 Azkoitia, Spain
ventas@sammic.com
Tel.: +34 943 15 70 95



Proyecto

Fecha

Ref.

Uds.

Aprobado

PREPARACIÓN DINÁMICA
PELADORAS DE PATATAS

ficha de producto
actualizado 09/10/2020